

ASSEMBLY

Montážní návod • Montážny návod

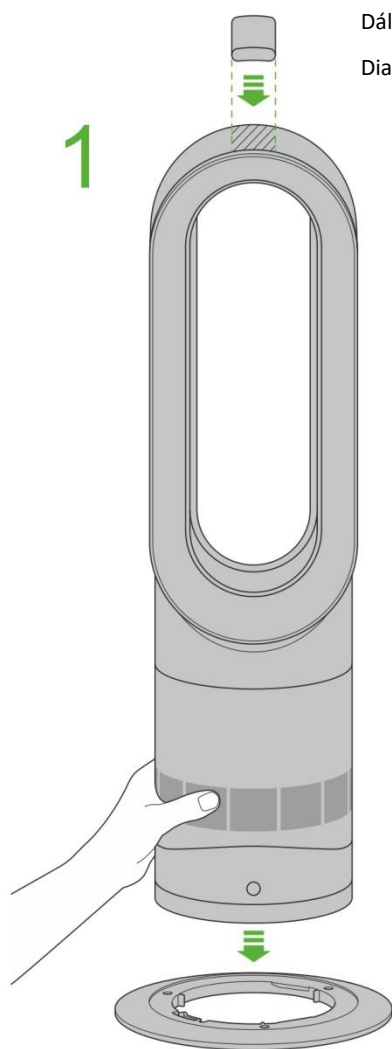

Dálkový ovladač s magnetickým úchytom.

Dialľkový ovládač s magnetickým úchytom.

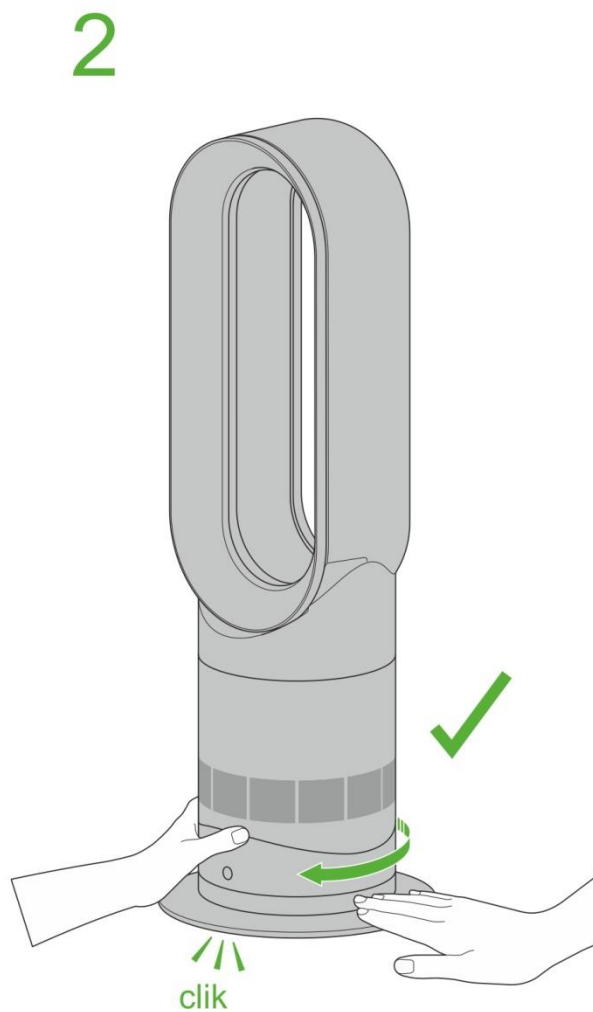

Nasadte základnú jednotku na podstavec tak, aby obě šípky směřovaly k sobě.

Nasadte základnú jednotku na podstavec tak, aby obidve šípky mierili na seba.

Potom otáčajte základnú jednotku ve směru hodinových ručiček, dokud neuslyšíte kliknutí.

Potom otáčajte základnú jednotku vo smere hodinových ručičiek, pokiaľ neuslyšíte kliknutie.



Pokaždé, když je zvolen topný režim, provádí se krátký kalibrační cyklus. Prtok vzduchu je během kalibračního cyklu řízen automaticky. Jakmile je kalibrace dokončena, vrátí se proudění vzduchu na původně nastavenou úroveň.

Zvolte požadovanou teplotu v místnosti. Stiskem červeného tlačítka zvyšujete požadovanou teplotu, modrým ji snižujete. Ventilátor nebude pracovat, pokud požadovaná teplota nebude nad teplotou v místnosti.

Při prvním zapnutí si ventilátor nastaví požadovanou teplotu o 1 ° vyšší než je teplota v místnosti. Pole si pamatuje poslední požadovanou teplotu.

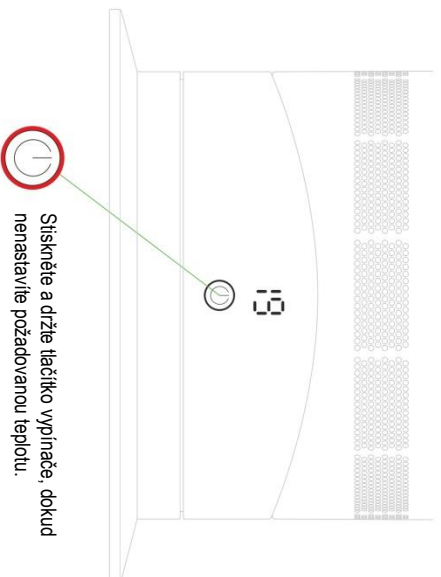

Stiskněte a držte tlačítko vypínače, dokud nenastavíte požadovanou teplotu.



Pro nastavení časovače stiskněte a držte stisknuté tlačítko časovače, dokud nenastavíte požadovanou dobu, za kterou se má ventilátor vypnout. Po uplynutí požadované doby přejde ventilátor do pohotovostního režimu stand-by. Pro zrušení časovače přidržíte tlačítko stisknuté, dokud se nezobrazí dvě čárky.

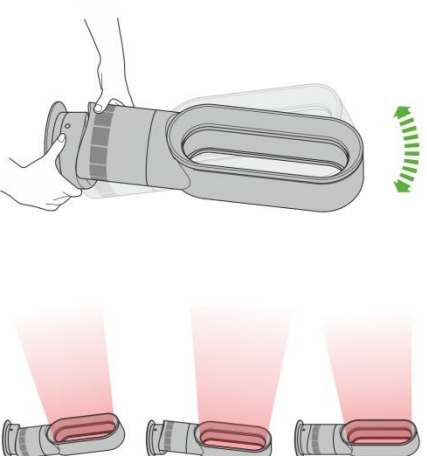

Přidržíte podstavec a opatrně nakloňte vzduchový prstěnek na požadovaný úhel proudění vzduchu.

Dálkový ovladač

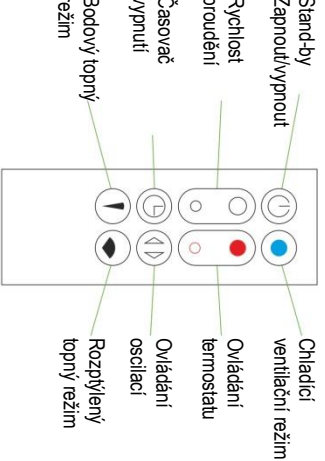

Ukládání dálkového ovladače
Dálkový ovladač ukládejte na vršek ventilátoru tlačítky směrem dolů.

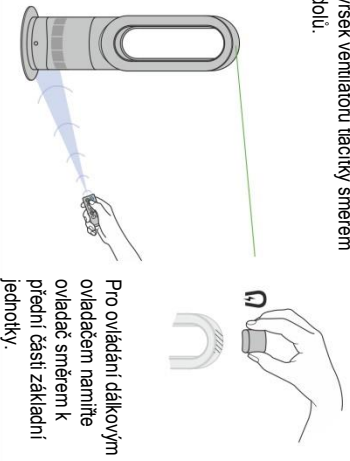

Pro ovládání dálkovým ovladačem namířte ovladač směrem k přední části základní jednotky.

Topný režim a režim chladného vzduchu

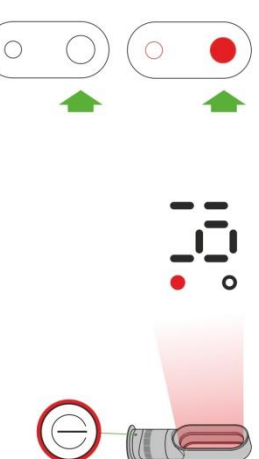

Topný režim

Stiskem červeného tlačítka nastavíte požadovanou teplotu. Podsvícení vypínače se změní z modré na červenou. Při dosažení požadované teploty červené světlo zhasne. Pro nastavení proudu vzduchu použijte tlačítko Rychlosti proudění



Režim chladného vzduchu

Stiskem modré ovládací tlačítka. Podsvícení vypínače se změní z červené na modrou. Pro nastavení proudu vzduchu použijte tlačítko Rychlosti proudění.

Bodový a rozptýlený topný režim

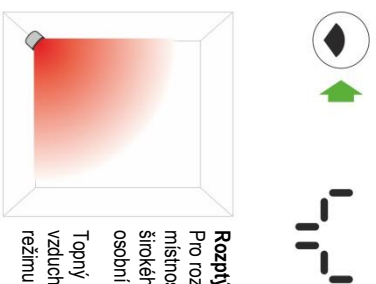

Rozptýlený topný režim
Pro rozptýlené vytápění celé místnosti stiskněte tlačítko širokého úhlu pro přechod z osobního bodového vytápění.

Topný i režim chladného vzduchu pracují v tomto režimu.



Bodový topný režim

Pro osobní bodové vytápění stiskněte tlačítko úzkého úhlu pro přechod z rozptýleného režimu vytápěcího celou místnosti.

Topný i režim chladného vzduchu pracují v tomto režimu.

Ovládání oscilací a rychlosti proudění

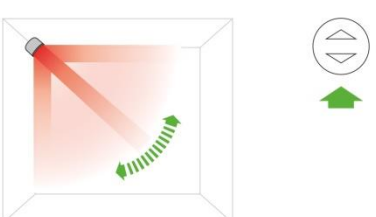

Ovládání oscilací
Pro zahájení oscilací stiskněte tlačítko Ovládání oscilací. Pro vypnutí oscilací jej stiskněte opět. Spotřebič nebude oscilovat, pokud bude některé tlačítko stlačeno.

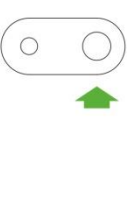

Ovládání rychlosti proudění vzduchu
Pro změnu rychlosti proudění vzduchu stiskněte tlačítko Rychlosti proudění. Displej zobrazí nový slupeň rychlosti proudění vzduchu. Po 3 sekundách se displej přepne zpět na zobrazení požadované teploty.



Vždy, keď je zvolený vykurovací režim, vykoná sa krátky kalbračný cyklus. Prietok vzduchu je počas kalbračného cyklu riadený automaticky. Keď je kalbračia dokončená, vráti sa prúdenie vzduchu na pôvodne nastavenú úroveň.

Zvoľte požadovanú teplotu v miestnosti. Stlačením červeného tlačidla zvýšujete požadovanú teplotu, modrým ju znižujete. Ventilátor nebude pracovať, pokiaľ požadovaná teplota nebude nad teplotou v miestnosti.

Pri prvom zapnutí si ventilátor nastaví požadovanú teplotu o 1 ° vyššiu ako je teplota v miestnosti. Potom si pamätá poslednú požadovanú teplotu.

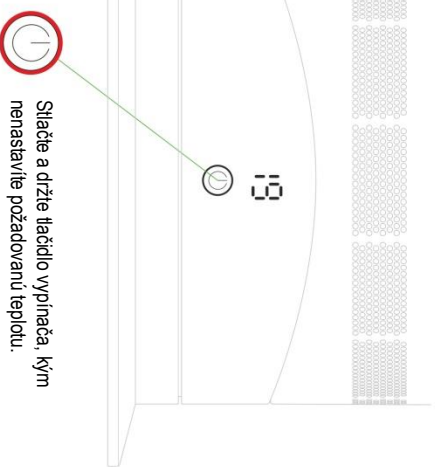

Dialkový ovládač

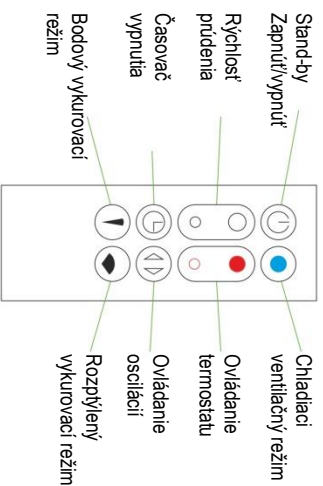

Ukladanie dialkového ovládača
Dialkový ovládač ukladajte na vrch ventilátora tlačidlami smerom dolu.

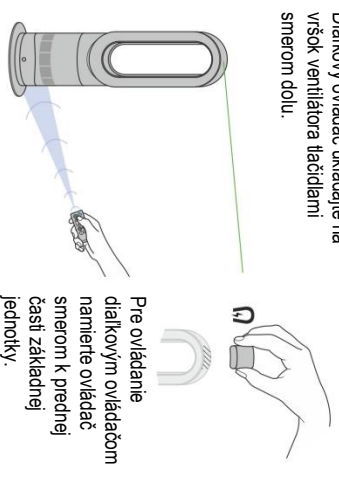

Vykurovací režim a režim chladného vzduchu

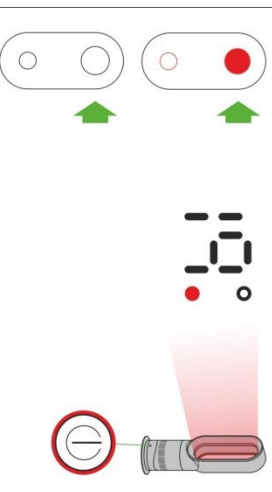

Vykurovací režim
Stlačením červeného tlačidla nastavíte požadovanú teplotu. Podsvietenie vypínača sa zmení z modrej na červenú. Pri dosiahnutí požadovanej teploty červené svetlo zhasne. Pre nastavenie prúdu vzduchu použite tlačidlo Rýchlosti prúdenia.



Režim chladného vzduchu
Stlačte modré ovládacie tlačidlo. Podsvietenie vypínača sa zmení z červenej na modrú. Pre nastavenie prúdu vzduchu použite tlačidlo Rýchlosti prúdenia.

Časovač

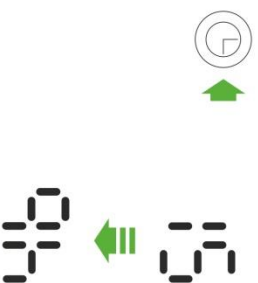

Pre nastavenie časovača stlačte a držte stlačené tlačidlo časovača, kým nenastavíte požadovanú dobu, za ktorú sa má ventilátor vypnúť. Po uplynutí požadovanej doby prejde ventilátor do pohotovostného režimu stand-by. Pre zrušenie časovača pridržte tlačidlo stlačené, kým sa nezobrazia dve čiarky.

Naklonenie vzduchového prístencu

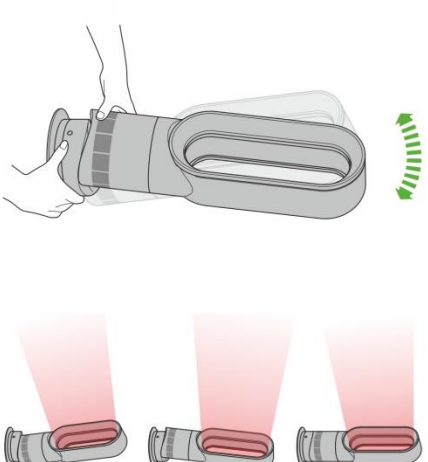

Prídrazňajte podstavec a opatrne nakloňte vzduchový prístenec na požadovaný uhol prúdenia vzduchu.

Bodový a rozptyľený vykurovací režim

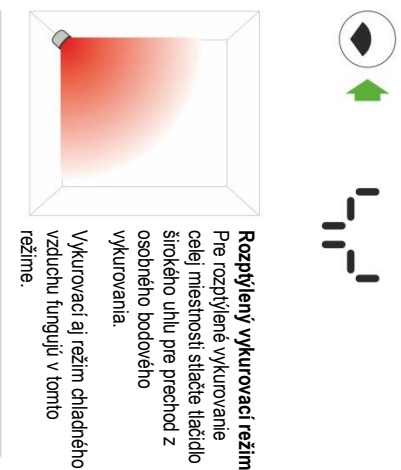

Rozptyľený vykurovací režim
Pre rozptyľené vykurovanie celej miestnosti stlačte tlačidlo širokého uhlu pre prechod z osobného bodového vykurovania.

Vykurovací aj režim chladného vzduchu fungujú v tomto režime.

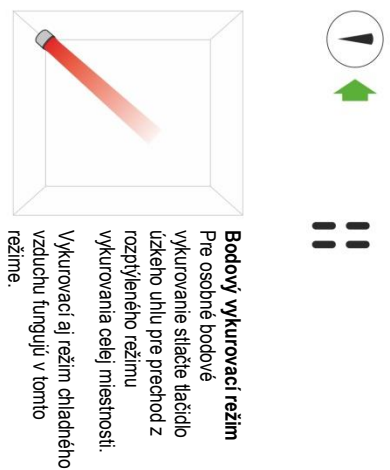

Bodový vykurovací režim
Pre osobné bodové vykurovanie stlačte tlačidlo úzkého uhlu pre prechod z rozptyľeného režimu vykurovania celej miestnosti.

Vykurovací aj režim chladného vzduchu fungujú v tomto režime.

Ovládanie oscilácií a rýchlosti prúdenia

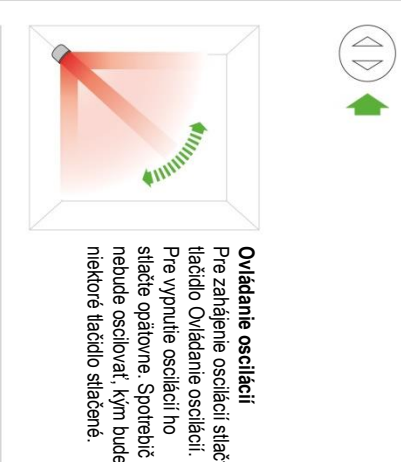

Ovládanie oscilácií
Pre zahŕňenie oscilácií stlačte tlačidlo Ovládanie oscilácií. Pre vypnutie oscilácií ho stlačte opätovne. Spotrebiteľ nebude oscilovať, kým bude niektoré tlačidlo stlačené.

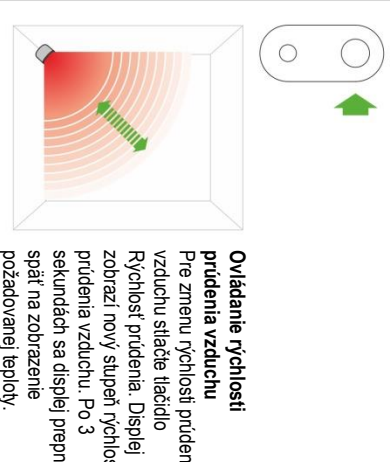

Ovládanie rýchlosti prúdenia vzduchu
Pre zmenu rýchlosti prúdenia vzduchu stlačte tlačidlo Rýchlosti prúdenia. Displej zobrazí nový stupeň rýchlosti prúdenia vzduchu. Po 3 sekundách sa displej prepne späť na zobrazené požadovanej teploty.

Odstaňovanie upchatých miest • Odstraňovanie upchatých miest

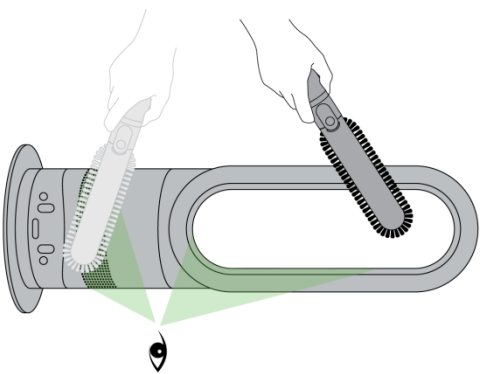

Přesvědčte se, že je topný ventilátor odpojený od sítě a vychladlý.
Zkontrolujte, neblokují-li prach a usazeniny otvory vstupní mřížky v základně a výstupní otvory vzduchového prstence. Případný prach a usazeniny odstraňte měkkým kartáčem.

Presvedčte sa, že je vykurovací ventilátor odpojený od siete a vychladnutý.
Skontrolujte, či prach a usadeniny neblokujú otvory vstupnej mriežky v základni a výstupné otvory vzduchového prstena. Prípadný prach a usadeniny odstráňte mäkkou keťou.

Čištění • Čistenie

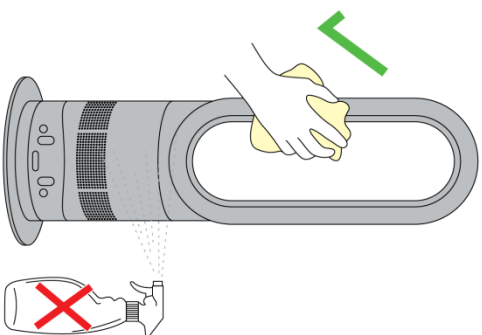

Odpojte topný ventilátor od sítě, a pokud byl zapnut v topném režimu, nechte jej 1 až 2 hodiny vychladnout. Prach a nečistoty jemně setřete suchou nebo vlhkou utěrkou.
Nepoužívejte žádná čisticí nebo leštící prostředky.

Odpojte vykurovací ventilátor od siete, a ak bol zapnutý vo vykurovacom režime, nechajte ho 1 až 2 hodiny vychladnúť. Prach a nečistoty jemne zotrite suchou alebo vlhkou utierkou.
Nepoužívajte žiadne čistiace alebo leštiace prostriedky.

UPOZORNĚNÍ: Při použití horké • UPOZORNENIE: Pri použití horúce

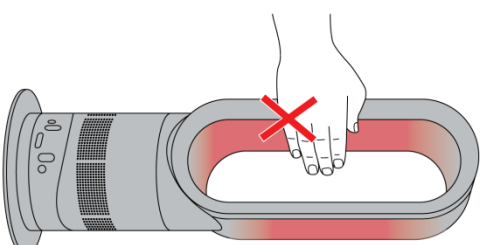

Pokud je tento topný ventilátor používán, je v době jeho použití a krátce poté horký.
Nedotýkejte se nechráněnou pokožkou jeho horkých částí. Pokud jsou v blízkosti dětí, zvažte, je-li je to možné, jeho umístění mimo jejich dosah.

Keď je tento vykurovací ventilátor používaný, je v dobe jeho použitia a krátko potom horúci.
Nedotýkajte sa nechránenou pokožkou jeho horúcich častí. Ak sú v jeho blízkosti deti, uvažte, ak je to možné, jeho umiestenie mimo ich dosah.

Výměna baterie dálkového ovládače • Výmena batérie diaľkového ovládača

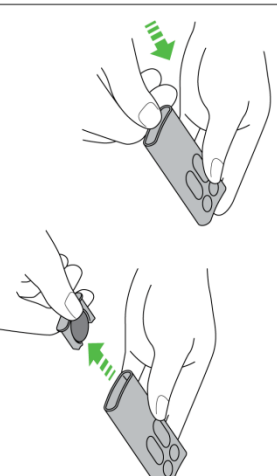

Pro výměnu baterie stiskněte konec dálkového ovládače.

Používaný typ batérie: CR2032.

Pre výmenu batérie stlačte koniec diaľkového ovládača.

Používaný typ batérie: CR2032.

DŮLEŽITÁ BEZPEČNOSTNÍ UPOZORNĚNÍ

PŘED POUŽITÍM TOHOTO SPOTŘEBIČE SI PŘEČTĚTE VEŠKERÉ POKYNY A UPOZORNĚNÍ V TÉTO PŘÍRUČCE A NA SPOTŘEBIČI

PŘI POUŽITÍ ELEKTRICKÉHO SPOTŘEBIČA DODRŽUJTE ZÁKLADNÍ BEZPEČNOSTNÍ OPATŘENÍ VČETNĚ NÁSLEDUJÍCÍCH:

UPOZORNĚNÍ

VENTILÁTOR I DÁLKOVÝ OVLÁDAČ OBSAHUJÍ MAGNETY:

1. Kardiostimulátory a defibrilátory mohou být ovlivněny silným magnetickým polem. Pokud Vy nebo někdo ve Vaší domácnosti má kardiostimulátor nebo defibrilátor, nenoste dálkový ovladač v kapse a nezdržujte se v blízkosti ventilátoru.
2. Kreditní karty a elektronická paměťová média mohou být také ovlivněna magnety a měla by být uchovávána mimo dosah dálkového ovladače a ventilátoru.

VAROVÁNÍ

POKYNY PRO SNÍŽENÍ RIZIKA POŽÁRU, ÚRAZU ELEKTRICKÝM PROUDEM NEBO ZRANĚNÍ:

1. Povrch topného ventilátoru je během použití i krátce po vypnutí horký. Aby nedošlo k popálení, vyvarujte se přímého kontaktu pokožky s horkými částmi. Při přenášení ventilátoru jej držte vždy za základnu a nikdy ne za vzduchový prsteneček.
2. Mezi přední částí topného ventilátoru a předměty z hořlavých materiálů jako je nábytek, polštáře, povlečení, lůžkoviny, papír, oděvy, záclony, závěsy apod. musí být odstup minimálně 1 metr. Stejně tak se nesmějí tyto předměty nacházet v bezprostřední blízkosti zezadu nebo z boku topného ventilátoru pokud je tento připojen k elektrické síti.
3. Je nutno dbát nejvyšší opatrnosti, pokud je topný ventilátor provozován bez dozoru či v blízkosti nebo přímo dětmi či hendikepovanými osobami.
4. Topný ventilátor nesmí být používán jako hračka. Pokud je spotřebič používán dětmi nebo v jejich blízkosti, musí být situace trvale pod dozorem. Děti musí být pod dohledem, aby si nehrály se spotřebičem nebo s dálkovým ovladačem.
5. Tento topný ventilátor ani dálkový ovladač nesmějí používat malé děti, osoby s omezenými smyslovými, fyzickými či duševními schopnostmi ani osoby s nedostatečnými zkušenostmi či znalostmi, jestliže nejsou pod dohledem odpovědné osoby nebo nebyly takovou osobou zaškoleny v bezpečném používání topného ventilátoru.
6. Podstavec a hlavní jednotka topného ventilátoru musí být před použitím řádně sestaveny. Ventilátor nerozebírejte a nepoužívejte, pokud nejsou obě části řádně spojeny.
7. Výrobek je určen POUZE pro suché prostory. Nepoužívejte jej venku nebo na mokřích místech, nevystavujte jej vodě ani dešti. Nepoužívejte v koupelnách, prádelnách a podobných prostorách. Nikdy nastavte topný ventilátor tam, kde by mohl spadnout do vany nebo nádoby s vodou. Nepoužívejte nebo neuchovávejte tam, kde by mohl navlhnout nebo v bezprostřední blízkosti vany, sprchy nebo bazénu.
8. Nepoužívejte v blízkosti otevřeného ohně, nebo jiných zdrojů tepla.
9. Topný ventilátor obsahuje uvnitř horké části. Nepoužívejte v prostorách, kde jsou používány nebo skladovány benzín, náterové hmoty, ředidla nebo hořlavé kapaliny nebo kde mohou být jejich výpary. Spotřebič nesmí přijít do styku nebo být používán v blízkosti osvěžovačů vzduchu nebo podobných produktů.

10. Spotřebič neumísťujte přímo pod elektrickou zásuvku.
11. Elektrická zásuvka, do které je spotřebič zapojený, musí být vždy dobře přístupná.
12. Síťový kabel zapojte vždy přímo do elektrické zásuvky. V žádném případě nepoužívejte prodlužovací přívod. Z důvodu velkého elektrického proudu může dojít k přehřátí prodlužovacího přívodu a vzniku požáru.
13. Dbejte na to, aby byl kabel veden volně a mimo vytápění.
14. Nikdy se nedotýkejte zástrčky ani žádné části spotřebiče vlhkými nebo mokrými rukama.
15. Neodpojujte zástrčku ze zásuvky tahem za kabel. Chcete-li ji odpojit, uchopte zástrčku, nikoli kabel.
16. Za přívodní kabel netahejte ani jej nenatahujte. Přívodní kabel nevedte pod koberec nebo jinými podlahovými krytinami ani jej jimi nezakrývejte. Přívodní kabel nevedte pod nábytkem ani domácími spotřebiči. Také jej nevedte místy, kudy se prochází, aby o něj nikdo nezakopnul.
17. Nepoužívejte topný ventilátor, pokud je poškozen kabel nebo zástrčka. Pokud je napájecí kabel poškozen je nutné výrobek nechat opravit autorizovaným servisem Dyson.
18. Před odpojením ventilátoru od el. sítě jej vypněte. Pokud jej delší dobu nepoužíváte, také jej odpojte a síťovou šňůru smotejte, aby o ni nikdo nezakopl.
19. Pokud topný ventilátor nefunguje správně, spadl na zem nebo se zdá být poškozen jiným způsobem, nepoužívejte jej a kontaktujte Linku pomoci společnosti Dyson nebo jej zašlete k opravě do autorizovaného servisního střediska společnosti Dyson.
20. Abyste vyloučili nebezpečí vzniku požáru, nezapínejte topný ventilátor, pokud jsou ucpány otvory v přívodu vzduchu nebo ve vzduchovém prstenci. Udržujte tyto otvory vždy čisté bez prachu, vláken a jiných nečistot, které by mohly bránit cirkulaci vzduchu. Nikdy nevkládejte žádné předměty do otvorů topného ventilátoru. Mohlo by to vést k úrazu elektrickým proudem, vzniku požáru nebo poškození spotřebiče.
21. Nepokládejte topný ventilátor na měkké povrchy (například postel). Mohlo by dojít k zakrytí přívodu vzduchu do spotřebiče.
22. Dbejte pokynů v tomto návodu k obsluze. Neprovádějte jinou údržbu, než je uvedena v této příručce, nebo kterou doporučil pracovník Linky pomoci společnosti Dyson. Pokud bude topný ventilátor použit způsobem, který není v souladu s určením výrobce, hrozí nebezpečí vzniku požáru, úrazu elektrickým proudem nebo jiného zranění.
23. Spotřebič nikdy nezakrývejte, mohl by se přehřát a způsobit požár.
24. Nepoužívejte žádné čisticí prostředky nebo maziva. Před čištěním nebo údržbou jej vždy odpojte od el. sítě.
25. Nebezpečí polknutí - Tento dálkový ovladač obsahuje malou baterii. Skladujte jej mimo dosah dětí a znemožněte polknutí baterie dětmi. V případě polknutí okamžitě vyhledejte lékařskou pomoc.
26. Topné těleso je nutné umístit tak, aby vzduch proudil směrem od stěn nebo rohů místnosti.

DŮLEŽITÁ BEZPEČNOSTNÍ UPOZORNĚNÍ

Topný ventilátor je z bezpečnostních důvodů vybaven automatickými jističi, které se aktivují v případě, že spotřebič spadne, převrhne se nebo je překročena určitá teplota. Pokud se jistič aktivuje, odpojte topný ventilátor od elektrické sítě a nechte ho zchladnout. Před opětovným uvedením do provozu zkontrolujte, zda nejsou zablokovány některé otvory pro přívod vzduchu a případně je uvolněte. Postavte spotřebiče na stabilní rovný povrch.

TENTO NÁVOD SI PŘEČTĚTE A USCHOVEJTE

TENTO SPOTŘEBIČ JE URČEN POUZE PRO POUŽITÍ V DOMÁCNOSTI:



Netahejte za kabel



Neskladujte blízko zdrojů tepla



Nepoužívejte blízko otevřeného ohně



Při přenášení jej nedržte za vzduchový prsteneček, ale vždy za základnu



Nikdy nezakrývejte, mohl by se přehřát a způsobit požár

DÔLEŽITÉ BEZPEČNOSTNÉ UPOZORNENIA

PRED POUŽITÍM TOHTO SPOTREBIČA SI PREČÍTAJTE VŠETKY POKYNY A UPOZORNENIA V TEJTO PRÍRUČKE A NA SPOTREBIČI

PRI POUŽITÍ ELEKTRICKÉHO SPOTREBIČA DODRŽIAVAJTE BEZPEČNOSTNÉ OPATRENIA VRÁTANIE NÁSLEDUJÚCICH:

UPOZORNENIA

VENTILÁTOR I DIAĽKOVÝ OVLÁDAČ OBSAHUJÚ MAGNETY:

1. Kardiostimulátory a defibrilátory môžu byť ovplyvnené silným magnetickým polom. Pokiaľ Vy alebo niekto vo Vašej domácnosti má kardiostimulátor alebo defibrilátor, nenoste diaľkový ovládač vo vrecku a nezdržiavajte sa v blízkosti ventilátora.
2. Kreditné karty a elektronická pamäťová médiá môžu byť taktiež ovplyvnené magnetmi a mali by byť uchovávané mimo dosah diaľkového ovládača a ventilátora.

VAROVANIA

OBMEDZTE NEBEZPEČENSTVO VZNIKU POŽIARU, ÚRAZU ELEKTRICKÝM PRÚDOM ALEBO ZRANENIA:

1. Povrch vykurovacieho ventilátora je počas jeho použitia i krátko po vypnutí horúci. Aby nešlo k popáleniu, vyvarujte sa priameho kontaktu pokožky s horúcimi časťami. Pri prenášaní ventilátora ho držte vždy za základňu a nikdy nie za vzduchový prstenec.
2. Medzi prednou časťou vykurovacieho ventilátora a predmetmi z horľavých materiálov ako je nábytok, vankúše, povlečenie, lôžkoviny, papier, odevy, záclony, závesy apod. musí byť odstup minimálne 1 meter. Rovnako tak sa nesmú tieto predmety nachádzať v bezprostrednej blízkosti zozadu alebo z boku vykurovacieho ventilátora ak je tento pripojený k elektrickej sieti.
3. Je nutné dbať najvyššej opatrnosti, ak je vykurovací ventilátor prevádzkovaný bez dozoru či v blízkosti alebo priamo deťmi či hendikepovanými osobami.
4. Vykurovací ventilátor nesmie byť používaný ako hračka. Ak je spotrebič používaný deťmi alebo v ich blízkosti, musí byť situácia trvalo pod dozorom. Deti musia byť pod dohľadom, aby sa nehrali so spotrebičom alebo s diaľkovým ovládačom.
5. Tento vykurovací ventilátor Dyson nesmú používať malé deti, osoby s obmedzenými zmyslovými, fyzickými či duševnými schopnosťami ani osoby s nedostatočnými skúsenosťami či znalosťami, pokiaľ nie sú pod dohľadom zodpovednej osoby alebo neboli takúto osobou zaškolené o bezpečnom používaní vykurovacieho ventilátora.
6. Podstavec a hlavná jednotka vykurovacieho ventilátora musia byť pred použitím riadne zostavené. Ventilátor nerozoberajte a nepoužívajte, pokiaľ nie sú obidve časti riadne spojené.
7. Výrobok je určený IBA pre suché priestory. Nepoužívajte ho vonku alebo na mokrych miestach, nevystavujte ho vode ani dažďu. Nepoužívajte v kúpeľniach, práčovniach a podobných priestoroch. Nikdy nestavajte vykurovací ventilátor tam, kde by mohol spadnúť do vane alebo nádoby s vodou. Nepoužívajte alebo neuchovávajte tam, kde by mohol navlhnúť alebo v bezprostrednej blízkosti vane, sprchy alebo bazénu.
8. Nepoužívajte v blízkosti otvoreného ohňa, alebo iných zdrojov tepla.
9. Vykurovací ventilátor obsahuje vnútri horúce časti. Nepoužívajte v priestoroch, kde sú používané alebo skladované benzín, náterové hmoty, riedidlá alebo horľavé kvapaliny alebo kde môžu byť ich výpary. Spotrebič nesmie prísť do styku alebo byť používaný v blízkosti osviežovačov vzduchu alebo podobných produktov.

10. Spotrebič neumiestňujte priamo pod elektrickú zásuvku.
11. Elektrická zásuvka, do ktorej je spotrebič zapojený, musí byť vždy ľahko prístupná.
12. Sieťový kábel zapojujte vždy priamo do elektrickej zásuvky. V žiadnom prípade nepoužívajte predĺžovací kábel. Z dôvodu veľkého elektrického prúdu môže dôjsť k prehriatiu predĺžovacieho kábla a vzniku požiaru.
13. Dbajte na to, aby bol kábel vedený voľne a mimo vykurovanie.
14. Nikdy sa nedotýkajte zástrčky ani žiadnej časti spotrebiča vlhkými alebo mokrymi rukami.
15. Neodpojujte zástrčku zo zásuvky ťahom za kábel. Ak ju chcete odpojiť, uchopte zástrčku, nie kábel.
16. Za prívodný kábel neťahajte ani ho nenaťahujte. Prívodný kábel nevedte pod kobercom alebo inými podlahovými krytinami ani ho nimi nezakrývajte. Prívodný kábel nevedte pod nábytkom ani domácimi spotrebičmi. Také ho nevedte miestami, kde sa prechádza, aby o neho nikto nezakopol.
17. Nepoužívajte vykurovací ventilátor, ak je poškodený kábel alebo zástrčka. Pokiaľ je napájací kábel poškodený je nutné výrobok nechať opraviť autorizovaným servisom Dyson.
18. Pred odpojením ventilátora od el. siete ho vypnite. Ak ho dlhšiu dobu nepoužívate, taktiež ho odpojte a sieťový šnúru zmotajte, aby o ňu nikto nezakopol.
19. Ak vykurovací ventilátor nefunguje správne, spadol na zem alebo sa zdá byť poškodený iným spôsobom, nepoužívajte ho a kontaktujte Linku pomoci spoločnosti Dyson alebo ho zašlete na opravu do autorizovaného servisného strediska spoločnosti Dyson.
20. Aby ste vylúčili nebezpečenstvo vzniku požiaru, nezapínajte vykurovací ventilátor, ak sú upchaté otvory v prívode vzduchu alebo vo vzduchovom prstenci. Udržujte tieto otvory vždy čisté bez prachu, vlákien a iných nečistôt, ktoré by mohli brániť cirkulácii vzduchu. Nikdy nevkładajte žiadne predmety do otvorov vykurovacieho ventilátora. Mohlo by to viesť k úrazu elektrickým prúdom, vzniku požiaru alebo poškodeniu spotrebiča.
21. Nepokladajte vykurovací ventilátor na mäkké povrchy (napríklad posteľ). Mohlo by dôjsť k zakrytí prívodu vzduchu do spotrebiča.
22. Dbajte pokynov v tomto návode na obsluhu. Neprevádzajte inú údržbu, než je uvedená v tejto príručke, alebo ktorú odporučil pracovník Linky pomoci spoločnosti Dyson. Ak bude vykurovací ventilátor použitý spôsobom, ktorý nie je v súlade s určením výrobcu, hrozí nebezpečenstvo vzniku požiaru, úrazu elektrickým prúdom alebo iného zranenia.
23. Spotrebič nikdy nezakrývajte, mohol by sa prehriať a spôsobiť požiar.
24. Nepoužívajte žiadne čistiace prostriedky alebo mazivá. Pred čistením alebo údržbou ho odpojte od el. siete.
25. Nebezpečenstvo prehltnutia - Tento diaľkový ovládač obsahuje malú batériu. Skladujte ho mimo dosah detí a znemožnite prehltnutie batérie deťmi. V prípade prehltnutia okamžite vyhľadajte lekársku pomoc.
26. Vykurovacie teleso je nutné umiestiť tak, aby vzduch prúdil miestnosťou smerom od stien alebo rohov.

DÔLEŽITÉ BEZPEČNOSTNÉ UPOZORNENIE

Vykurovací ventilátor je z bezpečnostných dôvodov vybavený automatickými ističmi, ktoré sa aktivujú v prípade, že spotrebič spadne, prevrhne sa alebo je prekročená určitá teplota. Ak sa istič aktivuje, odpojte vykurovací ventilátor od elektrickej siete a nechajte ho schladnúť. Pred opätovným uvedením do prevádzky skontrolujte, či nie sú zablokované niektoré otvory pre prívod vzduchu a prípadne ich uvoľnite. Postavte spotrebič na stabilný rovný povrch.

TENTO NÁVOD SI PREČÍTAJTE A USCHOVAJTE

TENTO SPOTREBIČ JE URČENÝ IBA PRE POUŽITIE V DOMÁCNOSTI:



Neťahajte za kábel



Neskladujte blízko zdrojov tepla



Nepoužívajte blízko otvoreného ohňa



Pri prenášaní ho nedržte za vzduchový prstenec, ale vždy za základňu



Nikdy nezakrývajte, mohol by sa prehriať a spôsobiť požiar

NÁVOD K POUŽITÍ VENTILÁTORU DYSON

NEŽ BUDETE POKRAČOVAT PŘEČTĚTE SI „DŮLEŽITÉ BEZPEČNOSTNÍ UPOZORNĚNÍ“ UVEDENÉ V TOMTO NÁVODU K OBSLUZE

POUŽITÍ

- Před použitím musí být správně připevněn podstavec. Nedemontujte podstavec ani nepoužívejte bez namontovaného podstavce.
- Topný ventilátor pracuje pouze tehdy, pokud je nastavená požadovaná teplota vyšší než okolní teplota.
- Pokaždé, když je zvolen topný režim, provádí se krátký kalibrační cyklus. Průtok vzduchu je během kalibračního cyklu řízen automaticky. Jakmile je kalibrace dokončena, vrátí se proudění vzduchu na původně nastavenou úroveň.
- Topný ventilátor neosciluje, pokud je trvale stlačené některé ovládací tlačítko.
- Topný ventilátor je z bezpečnostních důvodů vybaven bezpečnostními jističi, které se aktivují, dojde-li k převržení nebo přehřátí topného ventilátoru. Jsou-li jističe aktivovány, odpojte topný ventilátor od elektrické sítě a nechte jej vychladnout. Před opětovným uvedením do provozu zkontrolujte, zda nejsou zablokovány některé otvory pro přívod vzduchu a případně je uvolněte. Postavte spotřebič na stabilní rovný povrch.
- Při přerušení dodávky elektrické energie, se zobrazí chybové hlášení E1. Topný ventilátor je v tomto případě nutné vypnout a opět zapnout. Pokud se problém opakuje i poté, kontaktujte linku technické pomoci společnosti Dyson.
- Neprovádějte žádnou údržbu ani opravy, které nejsou uvedené v tomto návodu k obsluze nebo Vám nebyly doporučeny linkou technické pomoci společnosti Dyson.
- Spotřebič ani žádnou jeho část nemažte olejem nebo vazelinou.

FUNKCE NAKLONĚNÍ

Přidržíte základnu i vrch vzduchového prstence a opatrně nakloňte vzduchový prsteneček do požadovaného úhlu.

ČIŠTĚNÍ

- Vypněte topný ventilátor do pohotovostního režimu (Standby).
- Odpojte jej od elektrické sítě.
- Pokud byl ventilátor v provozu v topném režimu, nechte jej před čištěním 1 až 2 hodiny vychladnout.
- Čištění provádějte suchým nebo vlhkým hadříkem.
- Na čištění ventilátoru nepoužívejte žádné čisticí prostředky nebo leštidla.

SKLADOVÁNÍ

- Pokud spotřebič nepoužíváte, odpojte jej od elektrické sítě.
- Topný ventilátor skladujte na suchém místě a smotejte a zajistěte kabel, aby o něj nemohl nikdo zakopnout anebo aby nedošlo k jeho poškození.

VÝMĚNA BATERIE

POZOR

- Před výměnou baterií vypněte a odpojte topný ventilátor od elektrické sítě.
- Při vkládání baterie dodržte správnou polaritu.
- Nepokoušejte se demontovat ani dobíjet baterii. Chraňte před ohněm.
- Při výměně baterie postupujte dle pokynů výrobce. (baterie typ CR2032).

ŘEŠENÍ PROBLÉMŮ

- **NEZAPOMEŇTE:** Před tím, než začnete hledat či odstraňovat jakékoliv problémy, odpojte ventilátor od elektrické sítě.
- Pokud topný ventilátor nepracuje, prověřte nejprve, zda je síťová zástrčka spotřebiče správně zasunuta ve funkční elektrické zásuvce.
- Pokud problémy přetrvávají, kontaktujte prosím linku technické pomoci společnosti Dyson.

ZÁRUKA 2 ROKY

ZÁRUČNÍ PODMÍNKY PRO KONCOVÉ SPOTŘEBITELE

- Záruku lze uplatnit do dvou let od data prodeje nebo doručení.
- Záruční opravy může provádět pouze autorizované servisní středisko.
- Vadné části, které budou vyměněny, přecházejí do vlastnictví dodavatele.
- Záruční doba se prodlužuje o čas, po který byl výrobek v záruční opravě.
- Záruka poskytuje výhody, které jsou doplňující a nemají vliv na Vaše zákonná práva jako spotřebitele.

- Pro uplatnění záruky je nezbytné předložit vyplněný záruční list a doklad o nákupu.
- Ušchovejte si prosím vyplněný záruční list a doklad o koupi (účtenka, faktura, dodací list).

NA CO SE VZTAHUJE ZÁRUKA

- Oprava nebo výměna topného ventilátoru bude provedena tehdy, pokud bude zjištěno, že závada byla způsobena vadou materiálu nebo výrobním postupem.

NA CO SE NEVZTAHUJE ZÁRUKA

Společnost Dyson nenes odpovědnost za náklady na opravu nebo výměnu výrobku vzniklé v důsledku:

- Běžného opotřebení.
- Náhodného poškození, dále závady způsobené nevhodným používáním nebo zanedbáním údržby, popsáním v tomto návodu.
- Škody v důsledku použití, které není v souladu s hodnotami na výrobním štítku.
- Zablokování - viz. část Čištění.
- Použití ventilátoru mimo zemi nákupu.
- Použití dílů a příslušenství jiných než vyrobených nebo doporučených společností Dyson.
- Škody způsobené dopravou, počasím, elektrickými výpadky nebo přepětím.
- Opravy nebo úpravy prováděné neautorizovanými osobami.
- Poruchy způsobené okolnostmi mimo kontrolu společnosti Dyson.
- Máte-li nějaké pochybnosti o tom, na co se vztahuje záruka, volejte Linku pomoci společnosti Dyson.

UPOZORNĚNÍ! Před řešením jakýchkoliv problémů ventilátoru jej vždy odpojte od elektrické sítě. Jestliže ventilátor nefunguje zkontrolujte nejprve, zda je v zásuvce el. napětí.

Máte-li i dále problémy s ventilátorem, kontaktujte Linku pomoci společnosti Dyson.

INFORMACE K LIKVIDACI

Všechny výrobky společnosti Dyson jsou vyrobeny z vysoce kvalitních recyklovatelných materiálů, a proto by s nimi po skončení jejich životnosti nemělo být nakládáno jako s domácím odpadem. Chcete-li chránit životní prostředí, odevzdejte je jako elektroodpad.

Před likvidací produktu prosím vyjměte baterii.

Zlikvidujte baterii nebo ji recyklujte v souladu s místními předpisy či vyhláškami.

PROHLÁŠENÍ O SHODĚ

Vzorek tohoto výrobku byl testován a shledán ve shodě s následujícími evropskými směricemi: 2006/95/ES o nízkém napětí, 93/68/EHS CE o značení, 2004/108/ES o elektromagnetické kompatibilitě.

TECHNICKÉ ÚDAJE

Hmotnost výrobku: 2,43 kg.

Upozornění: produkt se může v detailech lišit od vyobrazení.

SK

NÁVOD NA OBSLUHU VENTILÁTORA DYSON

PŘEČÍTAJTE SI PROSÍM PŘED POUŽITÍM „DŮLEŽITÉ BEZPEČNOSTNÉ UPOZORNENIA“ UVEDENÉ V TOMTO NÁVODE NA OBSLUHU

POUŽITIE

- Pred použitím musí byť správne pripevnený podstavec. Nedemontujte podstavec ani nepoužívajte bez namontovaného podstavca.
- Vykurovací ventilátor pracuje iba vtedy, ak je nastavená požadovaná teplota vyššia ako okolitá teplota.
- Zakaždým, keď je zvolený vykurovací režim, vykonáva sa krátky kalibračný cyklus. Prítok vzduchu je počas kalibračného cyklu riadený automaticky. Keď je kalibrácia dokončená, vráti sa prúdenie vzduchu na pôvodne nastavenú úroveň.
- Vykurovací ventilátor neosciluje, ak je trvalo stlačené niektoré ovládacie tlačidlo.
- Vykurovací ventilátor je z bezpečnostných dôvodov vybavený bezpečnostnými ističmi, ktoré sa aktivujú, ak dôjde k prevrhnutiu alebo prehriatiu vykurovacieho ventilátora. Ak sú ističe aktivované, odpojte vykurovací ventilátor od elektrickej siete a nechajte ho vychladnúť. Pred opätovným uvedením do prevádzky skontrolujte, či nie sú zablokované niektoré otvory pre prívod vzduchu a prípadne je uvoľnite. Postavte spotrebič na stabilný rovný povrch.
- Pri prerušení dodávky elektrickej energie, sa zobrazí chybové hlásenie E1. Vykurovací ventilátor je v tomto prípade nutné vypnúť a opäť zapnúť. Ak sa

problém opakuje aj potom, kontaktujte linku technickej pomoci spoločnosti Dyson.

- Nerobte žiadnu údržbu ani opravy, ktoré nie sú uvedené v tomto návode na obsluhu alebo Vám neboli odporúčané linkou technickej pomoci spoločnosti Dyson.
- Spotrebič ani žiadnu jeho časť nemažte olejom alebo vazelínou.

FUNKCIA NAKLONENIE

Pridržiujte základňu i vrch vzduchového prstenca a opatrne nakloňte vzduchový prstenec do požadovaného uhla.

ČISTENIE

- Vypnite vykurovací ventilátor do pohotovostného režimu (Standby).
- Odpojte ho od elektrickej siete.
- Ak bol ventilátor v prevádzke vo vykurovacom režime, nechajte ho pred čistením 1 až 2 hodiny vychladnúť.
- Čistenie robte suchou alebo vlhkou handričkou.
- Na čistenie ventilátora nepoužívajte žiadne čistiace prostriedky alebo leštidlá.

SKLADOVANIE

- Ak spotrebič nepoužívate, odpojte ho od elektrickej siete.
- Vykurovací ventilátor skladujte na suchom mieste a zmotajte a zaistíte kábel, aby o neho nemohol nikto zakopnúť alebo nedošlo k jeho poškodeniu.

VÝMENA BATÉRIE

POZOR

- Pred výmenou batérie vypnite vykurovací ventilátor a odpojte ho od el. siete.
- Pri vkladaní batérie dodržte správnu polaritu.
- Nepokúšajte sa demontovať ani dobíjať batériu. Chráňte pred ohňom.
- Pri výmene batérie postupujte podľa pokynov výrobcu (batéria typ CR2032).

RIEŠENIE PROBLÉMOV

- **NEZABUDNITE:** Kým začnete hľadať alebo odstraňovať akékoľvek problémy, odpojte ventilátor od elektrickej siete.
- Ak vykurovací ventilátor nepracuje, preverte najprv, či je sieťová zástrčka spotrebiča správne zasunutá vo funkčnej elektrickej zásuvke.
- Ak problémy pretrvávajú, kontaktujte prosím linku technickej pomoci spoločnosti Dyson.

ZÁRUKA 2 ROKY

ZÁRUČNÉ PODMIENKY PRE KONCOVÝCH SPOTREBITEĽOV

- Záruku je možné uplatniť do dvoch rokov od dáta predaja alebo doručenia.
- Záručné opravy môže prevádzkať iba autorizované servisné stredisko.
- Chybné časti, ktoré budú vymenené, prechádzajú do vlastníctva dodávateľa.
- Záručná doba sa predlžuje o čas, po ktorý bol výrobok v záručnej opravě.
- Záruka poskytuje výhody, ktoré sú dopĺňujúce a nemajú vplyv na Vaše zákonné práva ako spotrebiteľa.



CZ Zákaznícká linka

Budete-li mít dotaz týkající se vašeho spotřebiče Dyson, kontaktujte naši zákaznickou linku. Před telefonátem si prosím připravte sériové číslo vašeho spotřebiče, datum zakoupení a jméno prodejce, u kterého jste spotřebič Dyson zakoupili.

Telefon: +420 491 512 060

E-mail: dysonpodpora@solight.cz

WEB: www.solight.cz

Autorizované servisní středisko:

Solight Holding s.r.o.
Plumlovská 481/200
796 04 Prostějov

- Pre uplatnenie záruky je nutné predložiť vyplnený záručný list a doklad o nákupe.
- Ušchovajte si prosím vyplnený záručný list a doklad o kúpi (účtenka, faktúra, dodací list).

NA ČO SA VZŤAHUJE ZÁRUKA

- Oprava alebo výmena vykurovacieho ventilátora bude prevedená vtedy, ak bude zistené, že porucha bola spôsobená vadou materiálu alebo výrobným postupom.

NA ČO SA NEVZŤAHUJE ZÁRUKA

Spoločnosť Dyson nenesie zodpovednosť za náklady na opravu alebo výmenu výrobku v dôsledku:

- Bežného opotrebenia.
- Náhodného poškodenia, ďalej závady spôsobené nevhodným používaním alebo zanedbaním údržby, popísanej v tomto návode.
- Škody v dôsledku použitia, ktoré nie je v súlade s hodnotami na výrobnom štítku.
- Zablokovania - vid. časť Čistenie.
- Použitia ventilátora mimo štát nákupu.
- Použitia dielov a príslušenstva iných než vyrobených alebo odporúčaných spoločnosťou Dyson.
- Škody spôsobenej dopravou, počasím, elektrickými výpadky alebo prepätím.
- Opravy alebo úpravy prevádzkanej neautorizovanými osobami.
- Poruchy spôsobenej okolnosťami mimo kontrolu spoločnosti Dyson.
- Ak máte nejaké pochybnosti o tom, na čo sa vzťahuje záruka, volajte Linku pomoci spoločnosti Dyson.

UPOZORNENIE! Pred riešením akýchkoľvek problémov ventilátora ho vždy odpojte od elektrickej siete. Ak ventilátor nefunguje skontrolujte najprv, či je v zásuvke el. napätie.

Pokiaľ máte aj naďalej problémy s ventilátorom, kontaktujte Linku pomoci spoločnosti Dyson.

INFORMÁCIE K LIKVIDÁCIÍ

Všetky výrobky společnosti Dyson sú vyrobené z vysoko kvalitných recyklovateľných materiálov, a preto by s nimi po skončení ich životnosti nemalo byť nakladané ako s domácim odpadom. Ak chcete chrániť životné prostredie, odovzdajte ich ako elektro odpad.

Pred likvidáciou produktu prosím vyťahnite batériu.

Zlikvidujte batériu alebo ju recyklujte v súlade s miestnymi predpismi alebo vyhláškami.

VYHLÁSENIE O ZHODE

Vzorka tohto výrobku bola testovaná a uznaná v zhode s nasledujúcimi európskymi smernicami: 2006/95/ES o nízkom napätí, 93/68/EHS CE o značení, 2004/108/ES o elektromagnetickej kompatibilite.

TECHNICKÉ ÚDAJE

Hmotnosť výrobku: 2,43 kg.

Upozornenie: produkt sa môže v detailoch líšiť od vyobrazení

SK Zákaznícka linka

AK budete mať dotaz týkajúci sa vášho spotřebiča Dyson, kontaktujte našu zákaznickou linku. Před telefonátem si prosím připravte sériové číslo vášho spotřebiča, dátum kúpi a meno predajcu, u ktorého ste spotřebič Dyson zakúpili.

Telefón: +420 491 512 060

E-mail: dysonpodpora@solight.cz

WEB: www.solight.sk

Autorizované servisné stredisko:

Solight Holding s.r.o.
Plumlovská 481/200
796 04 Prostějov
Česká republika

Výrobce: Dyson Technology BV, De Ruijterkade 139, Amsterdam, 1011 AC, Nizozemsko

Distributor: Solight Holding s.r.o., Na Brně 1972. 500 06, Hradec Králové

Výrobca: Dyson Technology BV, De Ruijterkade 139, Amsterdam, 1011 AC, Holandsko

Dodávateľ: Solight Holding s.r.o., Na Brně 1972. 500 06, Hradec Králové, Česká republika